

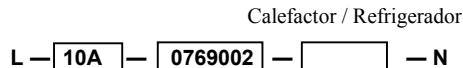

Ubicación de la instalación:

Este dispositivo sólo es apto para uso en interiores. El termostato debe montarse en una pared interior a una altura de aproximadamente 1,5 m en una posición en la que pueda detectar fácilmente los cambios de temperatura de la habitación y donde haya una buena circulación de aire. Evite montar el termostato sobre superficies generadoras de calor (p. ej., un televisor, un calefactor o un frigorífico). Evite la exposición directa a la luz del sol y los ambientes muy secos. No coloque el termostato cerca de equipos que emitan radiaciones ni en el cuarto de la lavadora. No exponga el termostato a fugas o salpicaduras.

Instrucciones de montaje:

- Montaje del termostato:
 - Asegúrese de que la superficie de montaje esté nivelada.
 - Coloque los cables en el orificio situado junto al bloque de terminales.
 - Inserte un taco en cada uno de los 2 orificios de la pared.
 - Fije el termostato con los 2 tornillos de fijación.
- Conexiones eléctricas:
 - Conecte los cables al bloque de terminales de acuerdo con el diagrama de conexión de cables que se adjunta en el interior de la carcasa frontal del termostato.
 - Una finalizadas las conexiones, coloque los cables de nuevo en la pared.
 - No utilice conductos metálicos ni cables con funda de metal. Se recomienda añadir un fusible de 10 A al circuito bajo tensión. (Consultar el siguiente diagrama).



- Ajuste de temperatura:
 - Seleccione la temperatura deseada utilizando los cursores ▲ y ▼.
 - Al cabo de 8 segundos, se volverá a mostrar la temperatura ambiente y el icono  desaparecerá de la pantalla.
- Jumper de selección:
 - Jumper de selección de calefacción / refrigeración (Heater / Cooler): Coloque el jumper en la posición "Heater" para seleccionar el modo de calefacción. Conecte el jumper en la posición "Cooler" para seleccionar el modo de refrigeración. Si no se coloca el jumper en ninguna de las dos posiciones, no se activará ninguno de los dos modos.
- Instalación y sustitución de las pilas:

Precaución: Desconecte los aparatos eléctricos antes de reemplazar las pilas. Utilice siempre el mismo tipo de pilas o alguno equivalente. No se deshaga de las pilas usadas junto con la basura doméstica. Pida información a las autoridades locales acerca de la correcta eliminación de las pilas.

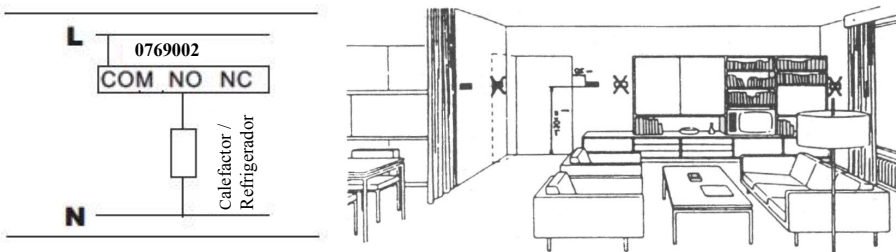

Mantenimiento:

Precaución: Desconecte todos los aparatos eléctricos antes de realizar el mantenimiento. Le recomendamos dejar las tareas de mantenimiento en manos de un técnico cualificado.

- Si no funciona el control de calefacción / refrigeración:
 - Compruebe la conexión del jumper de selección de calefacción / refrigeración (Heater / Cooler). Sustituya el jumper, si es necesario.
 - Compruebe el funcionamiento del relé de encendido / apagado aplicando tensión de CC a la bobina. Si funciona, revise el circuito de control. En caso contrario, sustitúyalo.
 - Compruebe que las teclas de goma funcionen correctamente. Para ello, pulse los cursores ▲ y ▼. Al cambiar el ajuste de temperatura, debe aparecer el icono . De no ser así, vuelva a colocar las teclas de goma y el conector de la pantalla LCD de manera correcta. Si no se soluciona el problema, sustituya la tarjeta de circuito impreso (PCB).
 - Compruebe el rendimiento del termistor midiendo la resistencia variable a diferentes temperaturas. Si el termistor funciona correctamente, la pantalla mostrará el valor correspondiente. Revise el circuito de control y la conexión de la pantalla LCD. Reemplace el termistor si es necesario.
 - Si el circuito de control presenta algún problema, reemplace la tarjeta de circuito impreso (PCB).

Especificaciones:

Rango de temperatura:	De 5 a 35 °C ajustable
Intervalo de ajuste de temperatura:	Aprox. 0.C
Alimentación:	2 x pilas AAA
Frecuencia:	50 / 60 Hz
Tensión de alimentación:	24 - 250 V CA 5 (1) A
Elemento detector:	Termistor NTC
Control electrónico:	Tipo 2.B
Constante de tiempo:	Aprox. 2 min
Terminales:	Cable de 2 mm ²
Temperatura de funcionamiento:	De 0a 4°C
Temperatura de almacenamiento:	De -10 a 55 °C

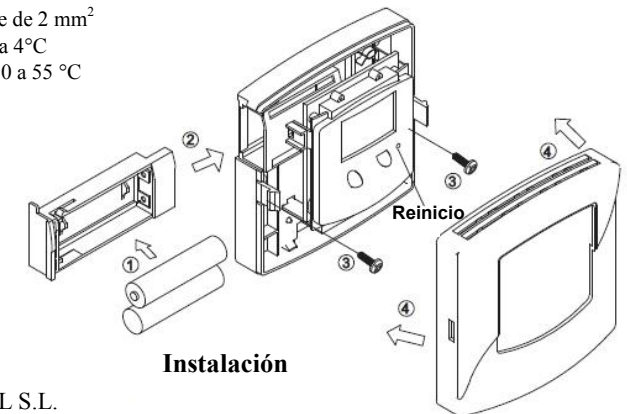

TEMPER ENERGY INTERNATIONAL S.L.
 Polígono industrial de Granda, nave 18
 33199 • Granda - Siero • Asturias
 Teléfono: (+34) 902 201 292
 Fax: (+34) 902 201 303
 Email: info@grupotemper.com
www.grupotemper.com

Mounting Location:

The thermostat is restricted to be used in indoor only. It should be mounted on an inner wall about 1.5m above the floor at a position where it is readily affected by changes of the general room temperature with freely circulating air. Avoid to mount on hot surfaces (e.g. TV, Heater, refrigerator), or exposed to direct sunshine, or drought, or equipment radiation or in laundry room. Do not expose this unit to dripping or splashing.

Mounting Instruction:

1/. Mounting the thermostat:

- Ensure the surface is level
- Place the cables as the hoe near the terminal block
- Insert 2pcs of wall anchors into the holes of the wall
- Fasten the thermostat with 2pcs of long screws through the 2 mounting holes

2/. Electrical Connection:

- Wire the proper cables at the terminal block according to the circuit diagram attached inside the top cover
- Afterward, push all cables back into the wall
- No metal conduit or of cable provided with a metal sheath. Recommend to add a 10A fuse(diagram with fuse) in the line circuit

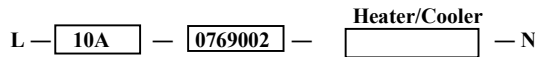

3/. Temperature Selection up:

- Select the comfortable temperature by pressing ▲ or ▼ to the desirable temperature
- Return the room temperature display after 8 second with the icon disappears

4/. Jumper Selection:

- Heater, Cooler Jumper: When jumper connectors to "Heater", heater function is selected. When jumper connects to "Cooler", cooler function is selected. If no any jumper connection, the heater or cooler function will not work.

5/. Install or replace the battery:

CAUTION: Turn off the electronic devices and disconnect the supply to the applicants before replacing the batteries. Replace only with the same or equivalent type of batteries. Do not dispose the used battery with the household waste. Refer to your local area for the proper disposal.

Installation

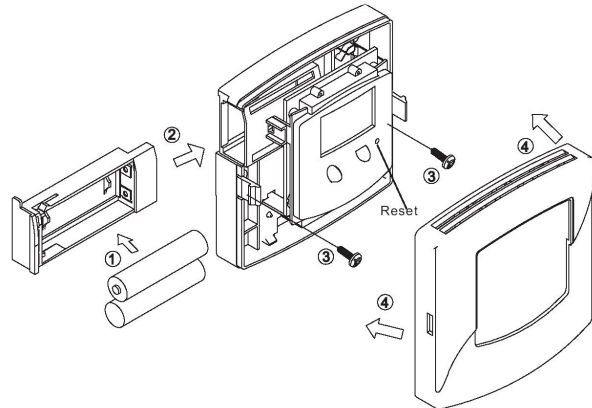

Figure 1

Maintenance:

Caution: Switch off the electric source before maintenance the thermostat. We recommend that the maintenance should be performed by trained personnel.

1/. No heating or cooling control

- Check "Heater/Cooler" jumper connection, replace the jumper if necessary
- Check relay on/off performance by applying DC voltage at the coil, if it works then trace the control circuit otherwise replace it
- Check rubber key performance by pressing ▲ or ▼, the icon should appear with the temperature setting changes. Otherwise align the rubber key or the LCD connector properly. If the problem is not fixed then replace the PCB
- Check the thermistor sensor performance by measuring the corresponding variable resistance under different temperature, if it is in good condition and the LCD value will change accordingly, then trace the control circuit or the LCD connection, otherwise replace it
- If the control circuit has problem, replace the PCB if necessary

Technical Data:

Temperature Range;	5 to 35°C adjustable
Switching Differential:	Approx 0.5°C
Power Supply:	2 x AAA battery
Frequency;	50/60Hz
Rating;	24...250Vac 5(1)A
Sensing Element:	NTC thermistor
Electronic control:	Type 2.B action
Time Constant:	Approx. 2 min.
Terminals:	2mm ² Cable
Operating Temperature:	0 to 45°C
Storage Temperature:	-10 to 55°C

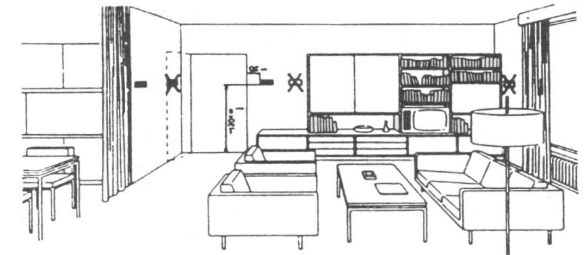
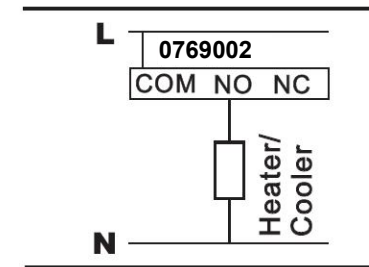

TEMPER ENERGY INTERNATIONAL S.L.

Polígono industrial de Granda, nave 18

33199 • Granda - Siero • Asturias

Teléfono: (+34) 902 201 292

Fax: (+34) 902 201 303

Email: info@grupotemper.com

www.grupotemper.com

Emplacement de montage

Le thermostat est limité à une utilisation en intérieur. Il doit être monté sur une paroi intérieure environ 1,5 m au-dessus du sol dans une position où il est facilement affectée par les variations de la température générale de la pièce avec air circulant librement. Évitez de monter près de source de chaleur (par exemple, télévision, chauffage, réfrigérateur), ou d'exposer à la lumière directe du soleil, la sécheresse, au rayonnement d'équipement ou dans la buanderie. Ne pas exposer cet appareil à des gouttes et éclaboussures.

Instruction de montage

1 / Montage du thermostat:

- Assurez-vous que la surface est de niveau
- Placez les câbles du trou près du terminal
- Insérez 2 chevilles dans les trous du mur
- Fixez le thermostat avec 2 longues vis dans les deux trous de montage

2/ Connexion électrique

- Raccordez les câbles appropriés au terminal selon le schéma de connexion ci-joint à l'intérieur du couvercle supérieur
- Ensuite, poussez tous les câbles dans le mur
- Pas de conduit métallique ou de câble muni d'une gaine métallique. Il est recommandé d'ajouter un fusible de 10A (schéma avec fusible) dans le circuit électrique.

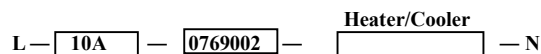

3/ Réglage température

- sélectionnez la température de votre choix avec ▲ ou ▼.
- retour à l'affichage de la température après 8 secondes avec l'icône  qui disparaît.

4/ Sélection

- sélecteur chauffage/climatisation: quand le sélecteur sélectionne "Chauffage", la fonction chauffage est sélectionnée. Quand le sélecteur sélectionne "Climatiseur", la fonction climatiseur est sélectionnée. Si le sélecteur n'est pas enclenché, le chauffage ou le climatiseur ne fonctionneront pas.

5/ Installation ou remplacement de batterie:

Attention: Éteignez les appareils électroniques et débranchez l'alimentation avant de remplacer les piles. Remplacez-les uniquement avec le même type ou équivalent de batteries. Ne jetez pas les piles usagées avec les ordures ménagères. Reportez-vous à votre région pour la mise au rebut.

Installation

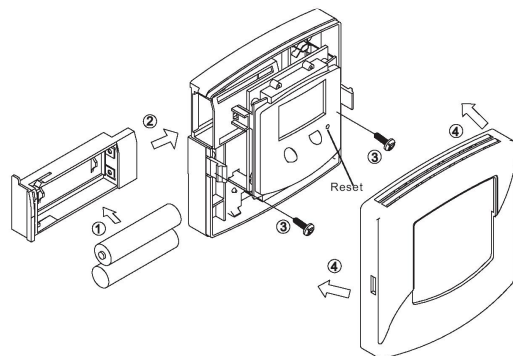

Maintenance:

Attention: Eteignez toute source électrique avant l'entretien du thermostat. Nous recommandons que l'entretien soit effectué par un personnel qualifié.

1/. Pas de chauffage ou climatisation

- Vérifiez la sélection "chauffage / climatisation", remplacez-le si nécessaire
- Vérifiez le relais performance on/off en appliquant une tension DC à la bobine, si il fonctionne, rebranchez alors le circuit de commande sinon remplacez-le
- Vérifiez les performances des touches en caoutchouc en appuyant sur ▲ ou ▼, l'icône  devrait apparaître avec les changements de réglage de la température. Sinon aligner les touches en caoutchouc avec le connecteur LCD correctement. Si le problème n'est pas résolu alors remplacez le PCB
- Vérifiez la performance du capteur de thermistance en mesurant la résistance variable correspondante sous une température différente, si elle est en bon état, la valeur à l'écran changera en conséquence, rebranchez alors le circuit de commande sinon remplacez-le
- Si le circuit de commande a un problème, remplacez la carte si nécessaire

Données techniques

Température:	5 à 35 ° C ajustable
Différentiel de commutation:	environ 0.5° C
Alimentation:	2 piles AAA
Fréquence:	50/60 Hz
Note:	24 ... 250V 5(1)A
Elément sensible:	thermistance NTC
Contrôle électronique:	Type action 2.B
Constante de temps:	env. 2 min.
Bornes:	Câble 2mm ²
Température de fonctionnement:	0 à 45 ° C
Température de stockage:	-10 à 55° C

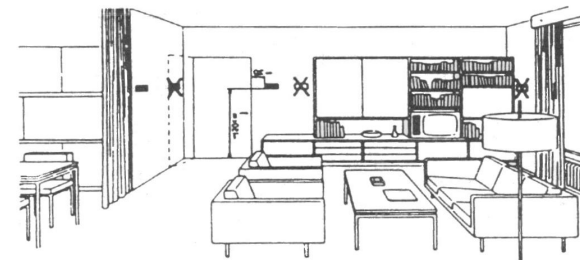
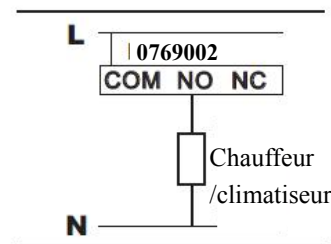

TEMPER ENERGY INTERNATIONAL S.L.

Polígono industrial de Granda, nave 18

33199 • Granda - Siero • Asturias

Teléfono: (+34) 902 201 292

Fax: (+34) 902 201 303

Email: info@grupotemper.com

www.grupotemper.com

Local de Montagem:

O termóstato destina-se apenas a uso interior. Deve ser montado numa parede interior 1,5 m acima do nível do chão numa posição em que seja prontamente afetado por alterações na temperatura geral da divisão, com ar a circular livremente. Evite montar em superfícies quentes (p. ex. TV, aquecedor, refrigerador), exposição a luz solar direta, locais áridos, radiação de equipamentos ou montar na lavandaria. Não exponha esta unidade a pingos ou salpicos.

Instruções de montagem:

1/. Montagem do termóstato:

- Certifique-se que a superfície é plana
- Coloque os cabos no buraco perto do bloco de terminais
- Insira duas buchas nos buracos na parede
- Aperte o termóstato com 2 parafusos longos nos 2 buracos de montagem

2/. Ligação elétrica:

- Ligue os cabos corretos no bloco de terminais de acordo com o diagrama de circuito no interior da tampa superior
- De seguida, empurre todos os cabos para dentro da parede
- Não utilize condutores de metal, ou cabos com revestimento de metal. Recomenda-se a utilização de um fusível de 10A (diagrama com fusível) no circuito

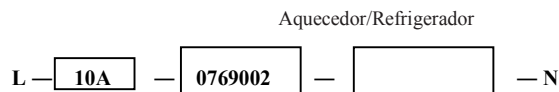

3/. Definição da temperatura:

- Selecione a temperatura confortável com os botões ▲ ou ▼
- Voltar à apresentação da temp. da divisão após 8 seg., o ícone  desaparece

4/. Seleção do jumper:

- Jumper Aquecedor, Refrigerador: Quando o jumper se liga ao "Aquecedor", é selecionada a função de aquecimento. Quando o jumper se liga ao "Refrigerador", é selecionada a função de refrigeração. Caso não haja ligação do jumper, as funções de aquecimento e refrigeração não funcionarão.

5/. Coloque ou substitua a pilha:

Atenção: Desligue os aparelhos elétricos e desligue a energia dos aparelhos antes de substituir as pilhas. Substitua apenas com o mesmo tipo de pilhas, ou equivalente. Não coloque as pilhas usadas no lixo doméstico. Procure a forma correta de eliminar pilhas usadas na sua área.

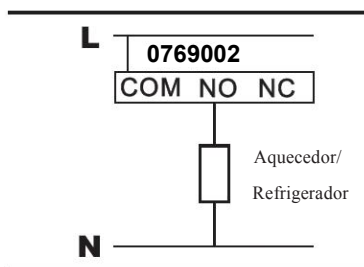
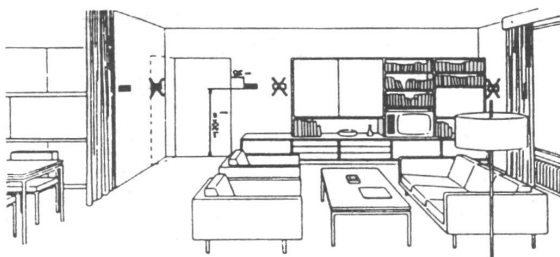

Manutenção:

Atenção: Desligue todas as fontes elétricas antes de efetuar manutenção ao termóstato. Recomendamos que a manutenção seja efetuada por pessoal qualificado.

1/. Sem controlo de aquecimento / refrigeração

- Verifique a ligação do jumper do "Aquecedor/Refrigerador", substitua o jumper se necessário
- Verifique o funcionamento do relé através da aplicação de CC na bobina, caso funcione percorra todo o circuito de controlo, caso contrário substitua-o.
- Verifique os controlos de borracha, pressione ▲ ou ▼, o ícone  deve aparecer com as mudanças de temperatura. Caso contrário, alinhe os controlos de borracha ou a ligação do LCD. Caso o problema não fique resolvido, substitua o circuito impresso
- Verifique o desempenho do sensor termistor medindo a resistência variável correspondente a temperaturas diferentes. Caso esteja em boas condições e o valor do LCD mude em consonância, percorra o circuito de controlo ou a ligação do LCD, caso contrário substitua-o
- Caso o circuito de controlo tenha algum problema, substitua o circuito impresso se necessário

Dados Técnicos:

Amplitude de Temperatura:	5 a 35°C, ajustável
Diferencial de Comutação:	Aprox. 0.5°C
Fornecimento de Energia:	2 pilhas AAA
Frequência:	50/60Hz
Classificação:	24...250VCA 5(1)A Elemento Sen
Controlo Eletrónico:	Tipo 2.B ação
Constante Temporal:	Aprox. 2 min.
Terminais:	Cabo de 2mm ²
Temperatura de Funcionamento:	0 a 45°C
Temperatura de Armazenamento:	-10 a 55°C

Instalação

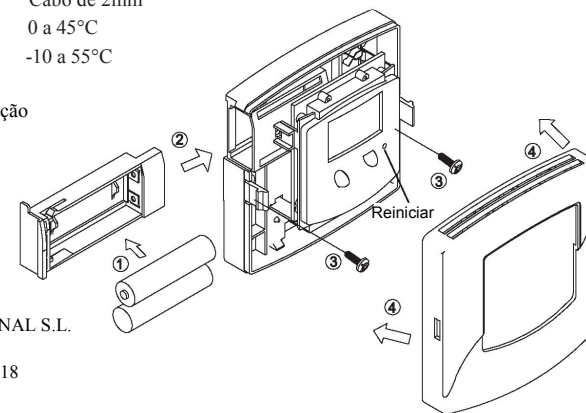

TEMPER ENERGY INTERNATIONAL S.L.

Polígono industrial de Granda, nave 18

33199 • Granda - Siero • Asturias

Teléfono: (+34) 902 201 292

Fax: (+34) 902 201 303

Email: info@grupotemper.com

www.grupotemper.com