



KEH10-120REV

Herramienta de engaste para terminales de cobre.

Hand Crimping Tool

KOBAN 

ESPECIFICACIONES

Longitud: 630 mm.

HRC: 42°-45°.

Peso: 4 kg.

Rango: 10-120mm².

Material : SCM440

HRC : 42° - 45°

Tratamiento superficial:
electrochapa

Material : Tubo de metal

Tratamiento de superficies :

Cánula de
policondensación

Cubierta

Material : PVC

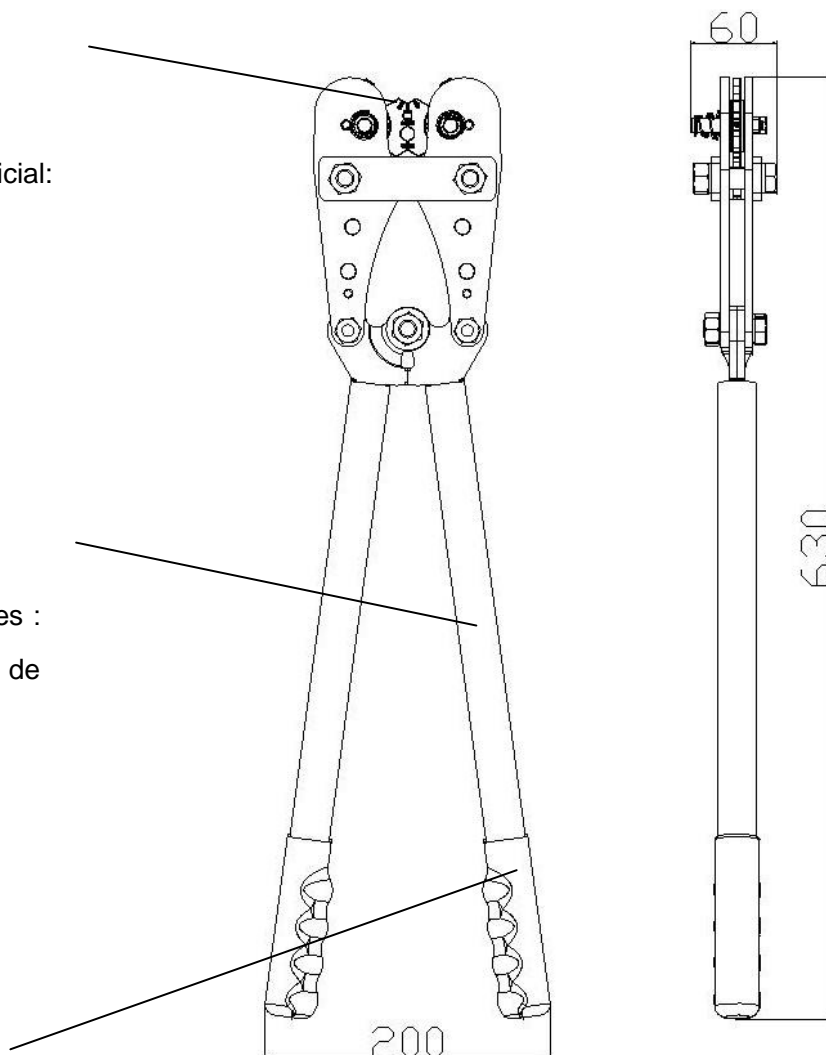

SPECIFICATIONS

Length: 630 mm.

Non insulated Crimping Range: 25-120mm².

Weight: 4 kg.

HRC: 42°-45°.

Die

Material : **SCM440**

HRC : 42° - 45°

Surface Treatment : **Electroplate**

Handle

Material : **Metal Tube**

Surface Treatment :

Pyrocondensation

cannula

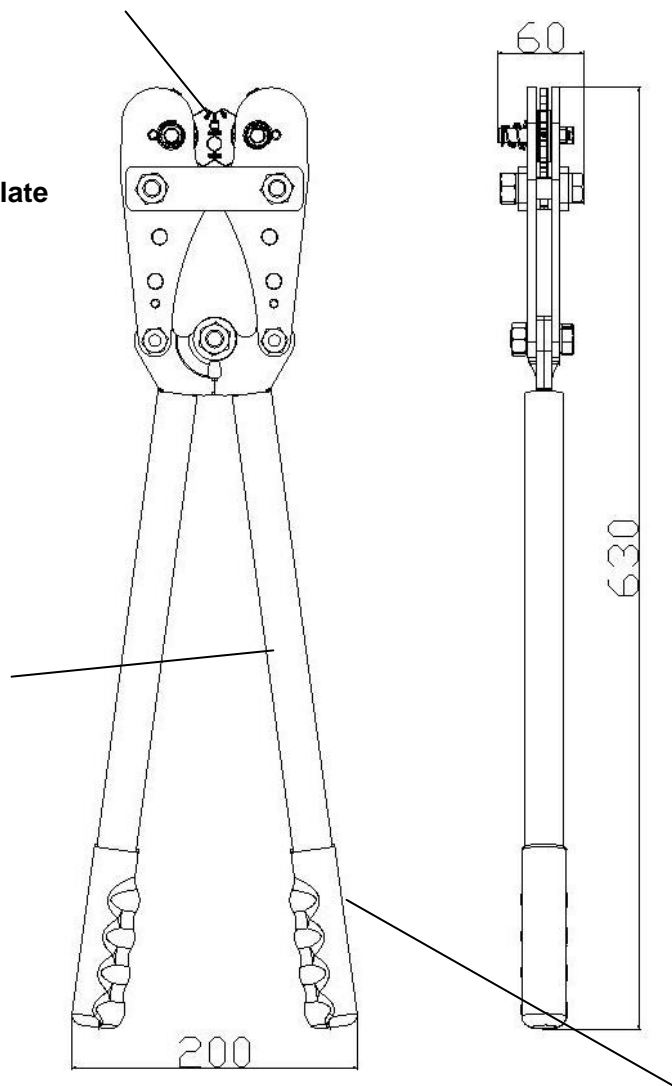

Handle Cover

Material : **PVC**

GARANTÍA/GUARANTEE/GARANTIE
2 años/anos/years/années

E- T.E.I. garantiza este aparato por 2 años ante todo defecto de fabricación. Para hacer válida esta garantía, es imprescindible presentar el ticket o factura de compra.

P- T.E.I. garantia este aparelho contra defeitos de fábrica ate 2 anos.

F- T.E.I. garantit cet appareil pour le durée de 2 annès contre tout défaut de fabrication.

GB- T.E.I. guarantees this device during 2 years against any manufacturing defect



TEMPER ENERGY INTERNATIONAL S.L.
Polígono industrial de Granda, nave 18
33199 - Granda - Siero - Asturias
Teléfono: (+34) 902 201 292
Fax: (+34) 902 201 303
Email: info@grupotemper.com

**Una empresa
del grupo**

